



Mercedes-Benz

## **Prix courant pour les T-limousines des modèles T Mercedes-Benz**

---

**300 TD, 200 TE, 230 TE, 300 TE, 300 TE-24,  
300 TE 4MATIC**

---

Valable à partir du 1<sup>er</sup> mars 1992

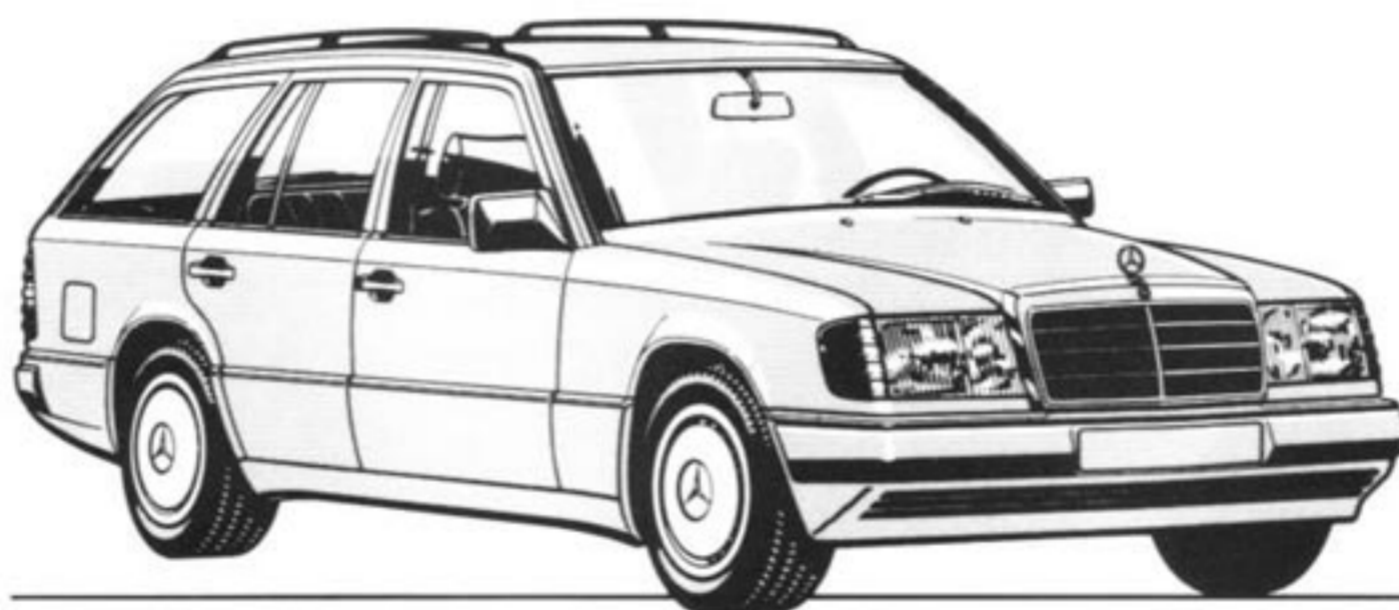

---

Importateur pour la Suisse et  
la Principauté du Liechtenstein:

Mercedes-Benz (Suisse) SA, 8952 Schlieren-Zürich, Zürcherstrasse 109  
téléphone 01 732 51 11, téléfax 01 730 07 40

Remis par:

Leasing et financement par:

Mercedes-Benz Credit SA, 1110 Morges, 47, rue de Lausanne  
téléphone 021 802 28 31, téléfax 021 802 30 22



## (suite accessoires spéciaux)

Code	Description	Ces prix s'entendent uniquement pour les accessoires spéciaux montés en fabrique.						Prix Fr.
		300 TD	200 TE	230 TE	300 TE	300 TE-24	300 TE 4MATIC	
		X = livrable contre supplément de prix - = pas livrable pour ce type □ = livrable sans supplément de prix						
441	Colonne de direction à réglage électr. (intégrable dans la mémoire seulement en combinaison avec code 241)	X	X	X	X	X	X	670.-
611	Eclairage du sol (portes avant et arrière)	X	X	X	X	X	X	160.-
600	Essuie-lave-phares électr.	X	X	X	X	X	X	580.-
682	Extincteur	X	X	X	X	X	X	200.-
341	Feux clignotants lat suppl.	X	X	X	X	X	X	60.-
722	Galerie avec renfort de pavillon	X	X	X	X	X	X	620.-
452	Klaxon à 2 tons (modèles à essence pas en comb. avec chauffage suppl. autonome)	X	X	X	X	X	X	330.-
245	Ordinateur de bord (allemand)	-	-	-	X	X	X	1290.-
543	Pare-soleil avec miroir éclairé	X	X	X	X	X	X	170.-
645	Pneus d'hiver (4)	X	X	X	X	X	X	220.-
482	Ressorts et amortisseurs renforcés avant et arrière	X	X	X	X	X	-	80.-
640	Roues en alliage léger (5) avec design 15 trous	X	X	X	X	○	X	1650.-
652	Roues en alliage léger (5) avec design 8 trous	X	X	X	X	-	X	1990.-
		-	-	-	-	X	-	340.-
541	Rouleau double pour recouvrir les bagages et protéger les passagers	X	X	X	X	X	X	680.-
221	Siège et appui-tête avant gauche réglage électrique	X	X	X	X	X	X	1220.-
222	Siège et appui-tête avant droit réglage électrique	X	X	X	X	X	X	1220.-
241	Siège et appui-tête avant gauche réglable électr. et avec mémoire	X	X	X	X	X	X	2130.-
242	Siège et appui-tête avant droit réglable électr. et avec mémoire	X	X	X	X	X	X	2130.-
404	Siège avant gauche, dossier orthopédique	X	X	X	X	X	X	620.-
405	Siège avant droit, dossier orthopédique	X	X	X	X	X	X	620.-
561	Siège avant gauche renforcé	X	X	X	X	X	X	60.-
562	Siège avant droit renforcé	X	X	X	X	X	X	60.-
844	Sièges arrière, banquette rabattable dans le compartiment de charge y compris 2 ceintures de sécurité autom.							
	intérieur: tissu ou MB-Tex	X	X	X	X	X	X	1300.-
	cuir	X	X	X	X	X	X	1710.-
	velours	X	X	X	X	X	X	1580.-
873	Sièges avant gauche et droit chauffage électr.	X	X	X	X	X	X	820.-
572	Siège avant droit, réglage mécanique en hauteur	X	X	X	X	X	X	160.-
244	Sièges sport avant (pas en combinaison avec codes 404, 405, 561 et 562)	X	X	X	X	X	X	1270.-
260	Sigle arrière gauche (sur hayon) supprimé	□	□	□	□	□	□	.-
261	Sigle arrière droit (sur hayon) supprimé (seulement en combinaison avec 260)	-	-	-	-	-	□	.-
953	Sportline (composé des codes 244, 281 et 653)	X	X	X	X	-	-	4610.-
		-	-	-	-	X	-	3230.-
552	Système d'alarme, effraction et vol	X	X	X	X	X	X	1030.-
670	Système de chauffage avec récupération de la chaleur résiduelle du moteur	X	X	X	X	X	X	420.-
837	Tapis caoutchouc sur la moquette (pas en combinaison avec code 229)	X	X	X	X	X	X	420.-
450	Taxi, équipement de base pour «Taxi international» (seulement en combinaison avec intérieur tissu ou MB-Tex) incl. système de chauffage, code 670	X	X	X	X	-	-	950.-
240	Température extérieure: indicateur digital	●	X	X	●	●	●	260.-
440	Tempomat	X	X	X	X	X	X	730.-
412	Toit ouvrant électrique/relevable avec verrouillage confort	X	X	X	X	X	X	2170.-
598	Vitres latérales et lunette arr. athermiques (pare-brise non-teinté; lunette arr. chauffante, verre de sécurité)	□	□	□	□	□	□	.-
584	Vitres avant et arrière (4) à commande électr. avec verrouillage confort	X	X	X	X	X	X	860.-
280	Volant (Ø 400 mm) et levier de vitesses gainés de cuir	X	X	X	X	○		360.-
281	Volant (Ø 390 mm) et levier de vitesses gainés de cuir	X	X	X	X	X	□	360.-
	<b>Autoradios et accessoires relatifs</b>							
750	Becker EUROPA 2000 Cassette VK (information routière) MU	X	X	X	X	X	X	990.-
753	Becker EUROPA 2000 Cassette LMU	X	X	X	X	X	X	990.-
751	Becker GRAND PRIX 2000 Cassette RDS/VK MKU	X	X	X	X	X	X	1520.-
755	Becker GRAND PRIX 2000 Cassette RDS LMU	X	X	X	X	X	X	1520.-
752	Becker MEXICO 2000 Diversity Cassette VK LMKU	X	X	X	X	X	X	2520.-
	(tous les radios incl. antenne méc., 4 haut-parleurs et régulateur d'intensité)							
531	Antenne automatique (avec montage autoradio)	X	X	X	X	X	X	220.-
537	Antenne mécanique (sans montage autoradio) avec 2 haut-parleurs avant	X	X	X	X	X	X	220.-
538	Antenne automatique (sans montage autoradio) avec 2 haut-parleurs avant	X	X	X	X	X	X	440.-
812	Haut-parleurs (2) arrière avec régulateur d'intensité stéréo	X	X	X	X	X	X	410.-
814	Système haut-parleurs «Aktiv-Bass»:							
	- sans autoradio ou sans antenne	X	X	X	X	X	X	940.-
	- avec antenne	X	X	X	X	X	X	850.-
	- avec autoradio	X	X	X	X	X	X	540.-
816	Télécommande (infrarouge) pour autoradio (seulement en combinaison avec autoradio Becker MEXICO 2000, code 752)	X	X	X	X	X	X	200.-
	<b>Intérieurs</b>							
	Cuir	X	X	X	X	X	X	3460.-
	MB-Tex	X	X	X	X	X	X	340.-
	Tissu «carreau»	X	X	X	X	X	X	370.-
	Velours	X	X	X	X	X	X	2730.-
	<b>Peinture</b>							
	Métallisée	X	X	X	X	X	X	1570.-
	<b>Déduction pour accessoire non livré:</b>							
725	Galerie du toit	X	X	X	X	X	X	150.-

# Données techniques

Types	300 TD ECE	200 TE cat.	230 TE cat.	300 TE cat.	300 TE-24 cat.	300 TE 4MATIC cat.
Modèle	124.190	124.081	124.083	124.090	124.091	124.290
Poids à vide	1660	1500	1440	1520	1640	1650
Poids total en charge	2170	2030	2060	2090	2160	2180
Charge utile sur le toit	100	100	100	100	100	100
Poids de remorquage freinée	1660 <sup>2</sup>	1150 <sup>1</sup> 1500 <sup>2</sup>	1440 <sup>4</sup>	1500 <sup>4</sup>	1640 <sup>4</sup>	1650 <sup>4</sup>
Poids de remorquage non-freinée	750 <sup>2</sup>	750 <sup>4</sup>	750 <sup>4</sup>	750 <sup>4</sup>	750 <sup>4</sup>	750 <sup>4</sup>
Carburant	Diesel	<input type="checkbox"/>	<input type="checkbox"/>	<input type="checkbox"/>	<input type="checkbox"/>	<input type="checkbox"/>
Consommation normalisée du carburant (valeur moyenne selon FTP 75 et HDC)	7,5 <sup>2</sup>	9,4 <sup>1</sup> 9,8 <sup>2</sup>	10,5 <sup>1</sup> 10,3 <sup>2</sup>	11,6 <sup>1</sup> 11,1 <sup>2</sup>	11,4 <sup>1+2</sup> 11,0 <sup>3</sup>	12,1 <sup>2</sup>
Volume de chargement: normal en cm <sup>3</sup> avec banquette arr. rabattue en m <sup>3</sup>	0,530 0,885	0,530 0,885	0,530 0,885	0,530 0,885	0,530 0,885	0,530 0,885
Capacité du réservoir/réserve	72/9	72/9	72/9	72/9	72/9	72/9
Nombre des cylindres	6	4	4	6	6	6
Cylindrée cm <sup>3</sup>	2995	1995	2297	2959	2959	2959
kW/l/min (DIN)	81/4600	87/5200	97/5100	132/5700	162/6400	132/5700
ch (DIN)	110	118	132	180	220	180
Couple maxi (DIN) l/min	185/2600	172/3500	198/3500	255/4400	265/4600	255/4400
ch fiscaux	15.25	10.16	11.70	15.07	15.07	15.07

<sup>1</sup> Boîte mécanique 5 vitesses

<sup>2</sup> Boîte automatique 4 vitesses

<sup>3</sup> Boîte automatique 5 vitesses

<sup>4</sup> Boîte mécanique et automatique

ROZ 95 sans plomb, essence super

ROZ 98 sans plomb, essence super-plus

## 300 TD, 200 TE, 230 TE, 300 TE, 300 TE-24, 300 TE 4MATIC

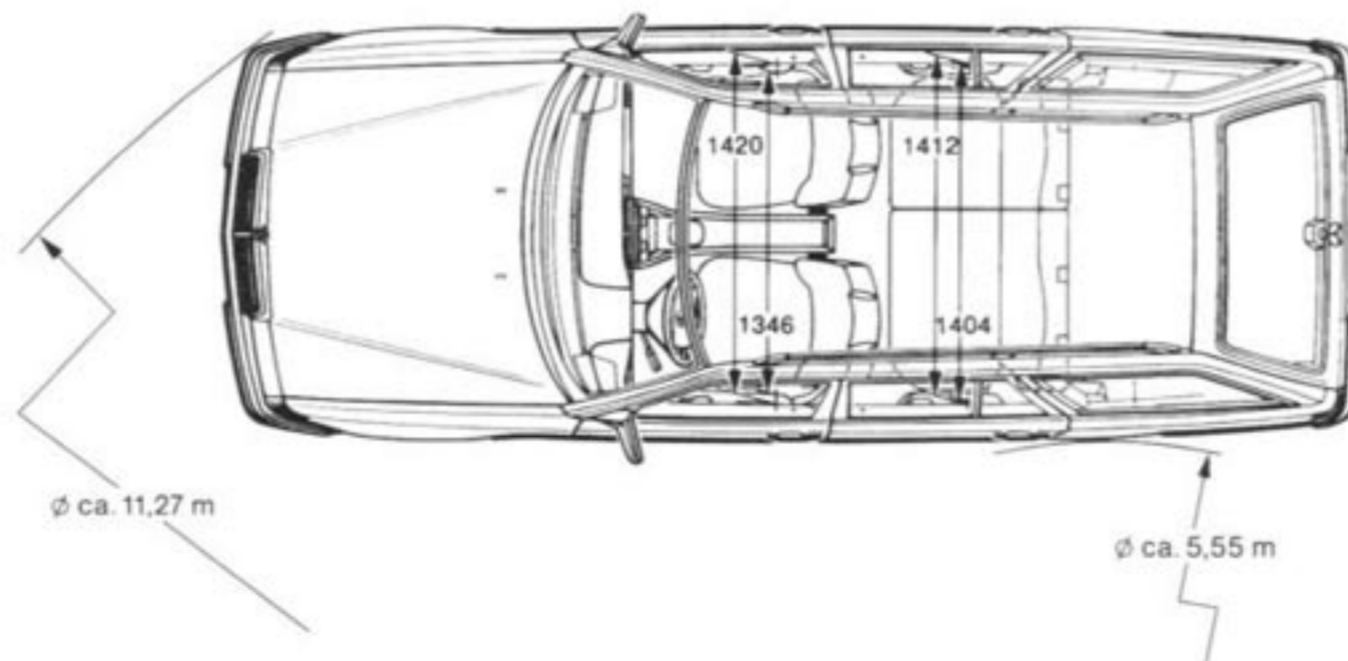
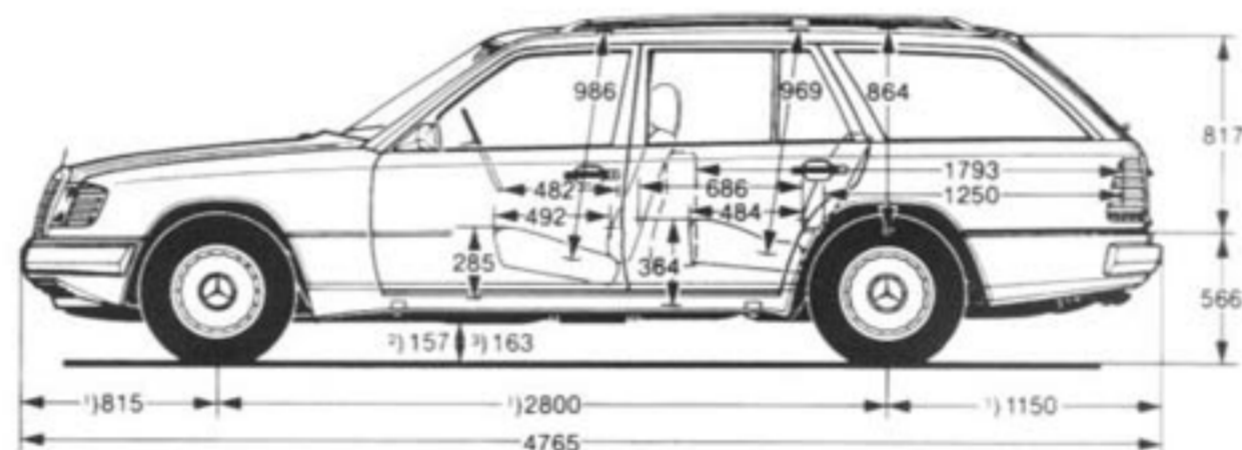
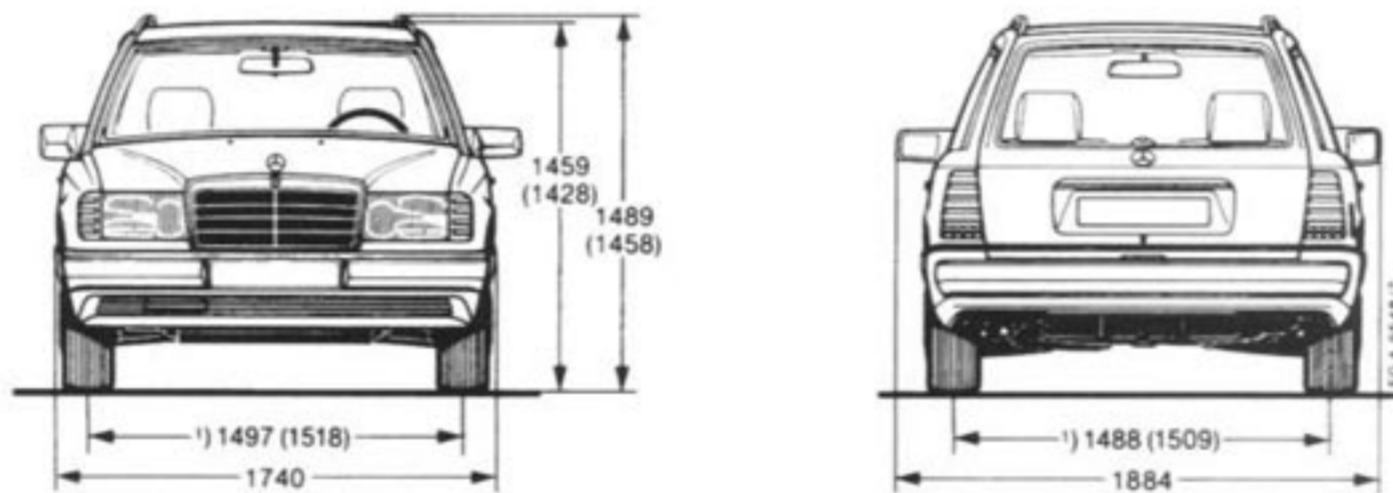

Masse unbelastet

<sup>1</sup>) Bei Belastung mit 3 Personen à 68 kg

<sup>2</sup>) Bei Belastung mit 3 Personen à 68 kg, Benzinfahrzeuge

<sup>3</sup>) Bei Belastung mit 3 Personen à 68 kg, Dieselfahrzeuge

<sup>4</sup>) Bei Anhängerkupplung (Sonderwunsch)

(...) Fahrzeuge mit Sportfahrwerk

Ce prix courant remplace tous les précédents.

Les prix et spécifications sont sujets à modifications sans préavis. Les prix s'entendent franco dédouanés agent régional. Toutes les commandes seront exécutées selon nos conditions générales de vente. Seuls les prix en vigueur au moment de la livraison sont valables. Les voitures illustrées dans les catalogues ou mises en circulation comme voitures de démonstration ne correspondent pas nécessairement aux exécutions suisses du prix courant. Aucune prétention ne pourra donc être acceptée sur des accessoires ou autres n'étant pas expressément mentionnés comme inclus dans le prix.