



Mercedes-Benz

Prix courant pour les coupés de la gamme moyenne Mercedes-Benz

230 CE, 300 CE, 300 CE-24, 300 CE-24 Cabriolet

Valable à partir du 1^{er} mars 1992

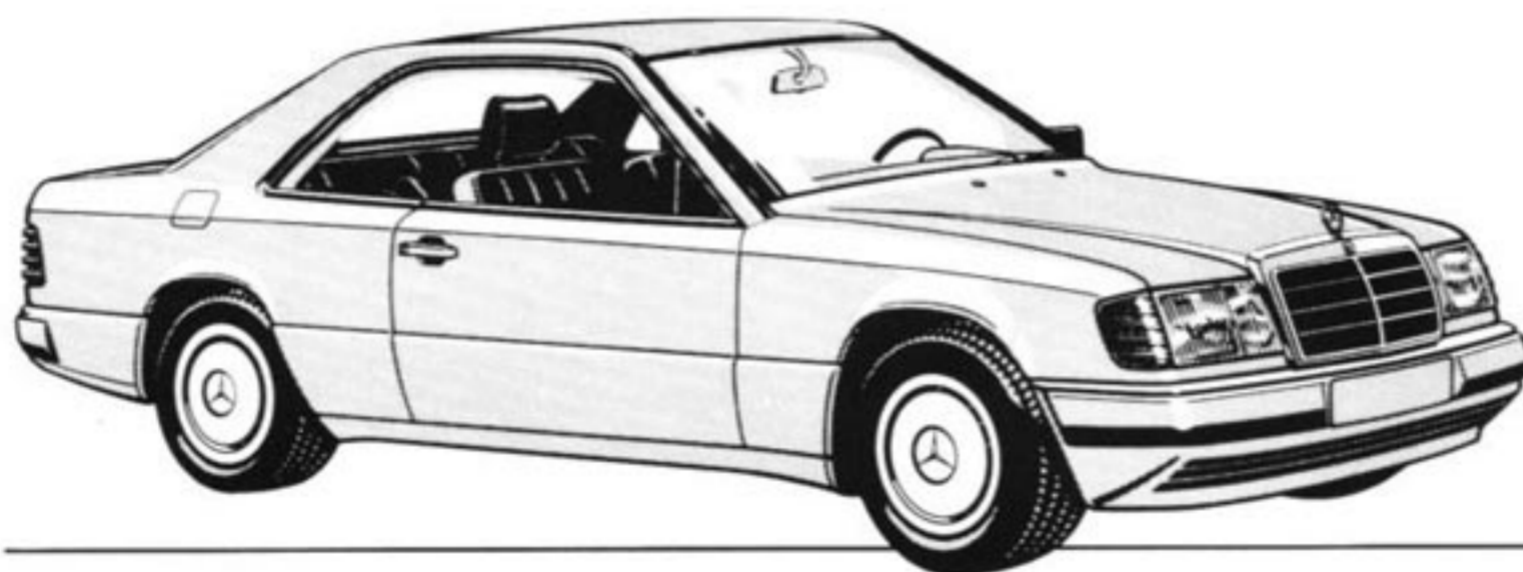

Importateur pour la Suisse et
la Principauté du Liechtenstein:

Mercedes-Benz (Suisse) SA, 8952 Schlieren-Zürich, Zürcherstrasse 109
téléphone 01 732 51 11, téléfax 01 730 07 40

Remis par:

Leasing et financement par:

Mercedes-Benz Credit SA, 1110 Morges, 47, rue de Lausanne
téléphone 021 802 28 31, téléfax 021 802 30 22

Prix

Type	Description	Prix Fr.
230 CE	Coupé	61 790.-
300 CE	Coupé	71 910.-

Type	Description	Prix Fr.
300 CE-24	Coupé	79 190.-
300 CE-24	Cabriolet	100 530.-

(franco domicile agent Mercedes-Benz)

Dans nos prix le PROGRAMME DE SERVICE GRATUIT jusqu'à 50 000 km et la MERCEDES-BENZ TOURING-GARANTIE sont inclus.

Equipement de série

	230 CE	300 CE	300 CE-24	300 CE-24 Cabriolet
<p>○ = en série d'usine ● = équipement spécial suisse</p>				
ABS (système antiblocage)	○	○	○	○
Accoudoir escamotable à l'arrière	○	○	○	○
Accoudoir repliable à l'avant	●	●	●	●
Airbag pour conducteur	●	●	●	●
Appuis-tête (4), 2 à l'arrière escamotable	●	●	●	●
Arceau de sécurité à déclenchement automatique par sensor (combiné avec appuis-tête à l'arrière)	○	○	○	○
Boiserie en «Zebrano» (300 CE-24 Coupé et Cabriolet «Ronce de noyer»)	○	○	○	○
Boîte mécanique 5 vitesses	○	○	○	○
Boîte à gants verrouillable	○	○	○	○
Boîte premier secours	○	○	○	○
Capote hydraulique	○	○	○	●
Catalyseur à trois voies, réglé/système d'allumage multifonctionnel	○	○	○	○
Ceintures de sécurité avant: tendeur automatique; 2 ceintures à l'arrière	○	○	○	○
Compte-tours	○	○	○	○
Déparasitage moteur et voiture (sans montage autoradio)	○	○	○	○
Direction assistée	○	○	○	○
Eclairage du sol (dans les portes)	●	●	○	○
Essuie-glace monobrace panoramique; système lave-glace chauffé	○	○	○	○
Intérieur tissu (300 CE-24 Cabriolet: tissu «carreau»)	○	○	○	○
Klaxon à 2 tons	○	○	○	○
Pare-soleil avec miroir éclairé	●	●	●	○
Phares antibrouillard/feu antibrouillard arrière/feu de recul	○	○	○	○
Phares, réglage pneumatique	○	○	○	○
Porte-ceintures automatique	○	○	○	○
Rétroviseurs extérieurs chauffants; rétroviseur droit réglable électr.	○	○	○	○
Roues en alliage léger (5) avec design 15 trous	○	○	○	○
Sièges avant gauche et droit réglage mécanique en hauteur	○	○	○	○
Siège avant gauche, réglage basculant du coussin	○	○	○	○
Sièges avant gauche et droit, dossiers avec verrouillage/déverrouillage automatique	○	○	○	○
Sièges individuelles (2) arrière	○	○	○	○
Témoins pour circuit de liquides moteur, usure des garnitures de freins, panne de lampes	○	○	○	○
Température extérieure: indicateur digital	●	●	●	●
Verrouillage central multifonctionnel	○	○	○	○
Vide-poche «Pompadour» sur dossiers des sièges avant gauche et droit	○	○	○	○
Vitres athermiques (lunette arr. chauffante, verre feuilleté; 300 E-24 Cabriolet: verre de sécurité)	○	○	○	○
Vitres avant et arrière (4) à commande électrique avec verrouillage confort	●	●	○	○
Volant (Ø 400 mm) et levier de vitesses gainés de cuir	○	○	○	○

Accessoires spéciaux

Code	Description	230 CE	300 CE	300 CE-24	300 CE-24 Cabriolet	Prix Fr.
<p>Ces prix s'entendent uniquement pour les accessoires spéciaux montés en fabrique.</p> <p>X = livrable contre supplément de prix - = pas livrable pour ce type □ = livrable sans supplément de prix</p>						
291	Airbag pour conducteur et passager avant (box en bois précieux, code 300, de série)	X	X	X	X	1700.-
211	ASD (différentiel à blocage automatique; pas en combinaison avec ASR)	X	X	X	X	2070.-
471	ASR (système antipatinage; seulement en combinaison avec boîte automatique; pas en combinaison avec ASD)	-	X	X	X	4170.-
550	Attelage remorque, dispositif avec rotule détachable (avec châssis sport seulement en combinaison avec code 480)	X	X	X	X	1570.-
731	Boiserie en «Ronce de noyer»	X	X	○	○	550.-
420	Boîte automatique 4 vitesses avec présélecteur du programme et verrouillage de stationnement	X	-	-	-	3130.-
425	Boîte automatique 5 vitesses avec présélecteur du progr. et verrouillage de stationnement	-	X	X	X	3280.-
300	Box en bois précieux entre sièges avant (de série en combinaison avec code 291)	X	X	X	X	320.-
301	Box en bois précieux entre sièges arrière	X	X	-	-	210.-
653	Châssis sport incl. roues en alliage léger avec design 8 trous	X	X	-	-	3260.-
		-	-	X	X	1880.-
651	Châssis sport incl. roues en acier	X	X	-	-	1530.-
228	Chauffage suppl. autonome	X	X	X	X	2630.-
580	Climatiseur	X	X	X	X	4580.-
581	Climatiseur automatique	X	X	X	X	5500.-

Données techniques

Types	230 CE cat.	300 CE cat.	300 CE-24 cat.
Modèle	124.043	124.050	124.051
Poids à vide	1420	1500	1500
Poids total en charge	1790	1840	1920
Charge utile sur le toit	100	100	100
Poids de remorquage freinée	1420 ⁴	1500 ⁴	1500 ⁴
Poids de remorquage non-freinée	715 ⁴	730 ⁴	750 ⁴
Volume de coffre à bagages en l (selon VDA)	480	480	480
Carburant	□	□	□
Consommation normalisée du carburant (valeur moyenne selon FTP 75 et HDC)	9,4 ¹⁺²	10,8 ¹	10,7 ¹ /10,9 ²
Capacité du réservoir/réserve	70/9	70/9	70/9
Nombre des cylindres	4	6	6
Cylindrée cm ³	2297	2959	2959
kW/l/min (DIN)	97/5100	132/5700	162/6400
ch (DIN)	132	180	220
Couple maxi (DIN) l/min	198/3500	255/4400	265/4600
ch fiscaux	11.07	15.07	15.07

- ROZ 95 sans plomb, essence super
 □ ROZ 98 sans plomb, essence super-plus

- ¹ Boîte mécanique 5 vitesses
² Boîte automatique 4 vitesses
³ Boîte automatique 5 vitesses
⁴ Boîte mécanique et automatique

230 CE, 300 CE, 300 CE-24

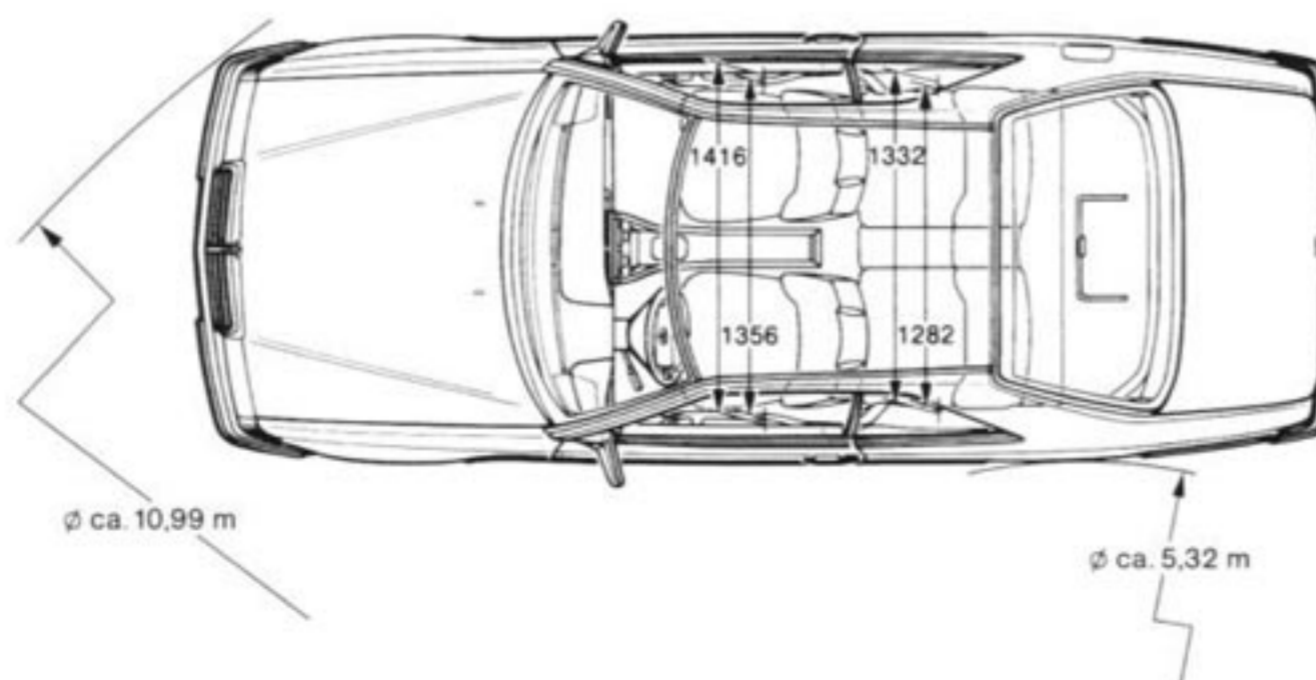
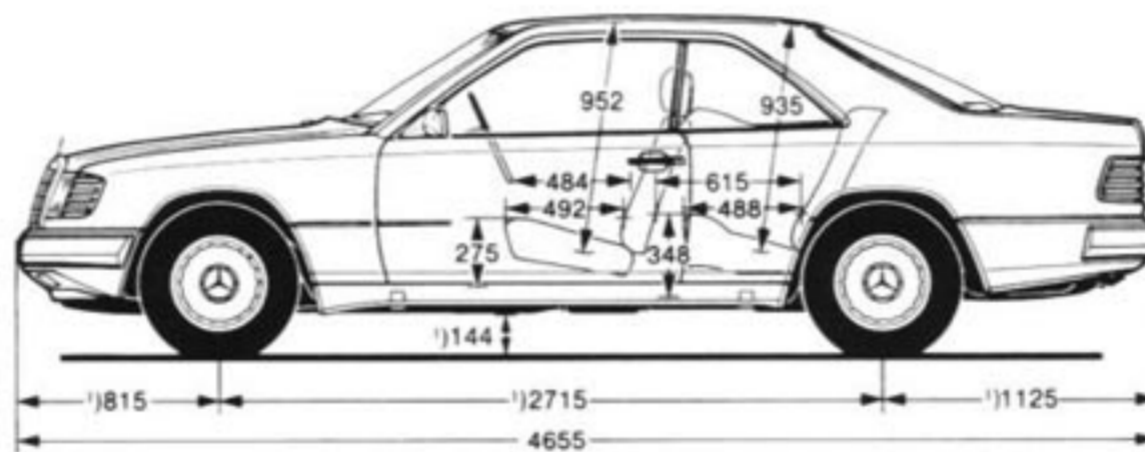
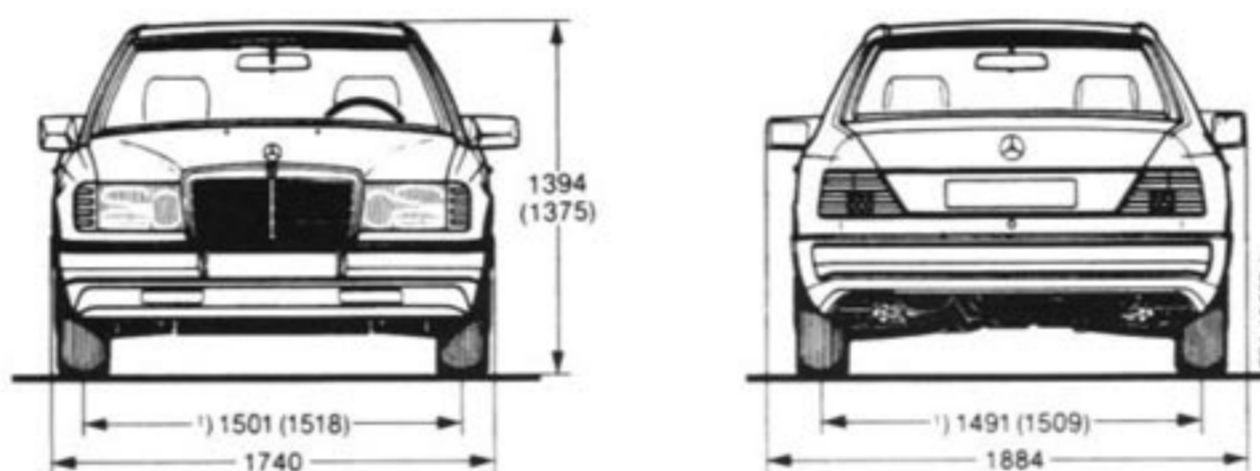

Masse unbelastet

- ¹) Bei Belastung mit 3 Personen à 68 kg
⁴) Bei Anhängerkupplung (Sonderwunsch)
 (...) Fahrzeuge mit Sportfahrwerk

Ce prix courant remplace tous les précédents.

Les prix et spécifications sont sujets à modifications sans préavis. Les prix s'entendent franco dédouanés agent régional. Toutes les commandes seront exécutées selon nos conditions générales de vente. Seuls les prix en vigueur au moment de la livraison sont valables. Les voitures illustrées dans les catalogues ou mises en circulation comme voitures de démonstration ne correspondent pas nécessairement aux exécutions suisses du prix courant. Aucune prétention ne pourra donc être acceptée sur des accessoires ou autres n'étant pas expressément mentionnés comme inclus dans le prix.